

DX 460

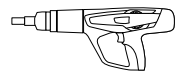

da **Brugsanvisning**

33-49



HILTI

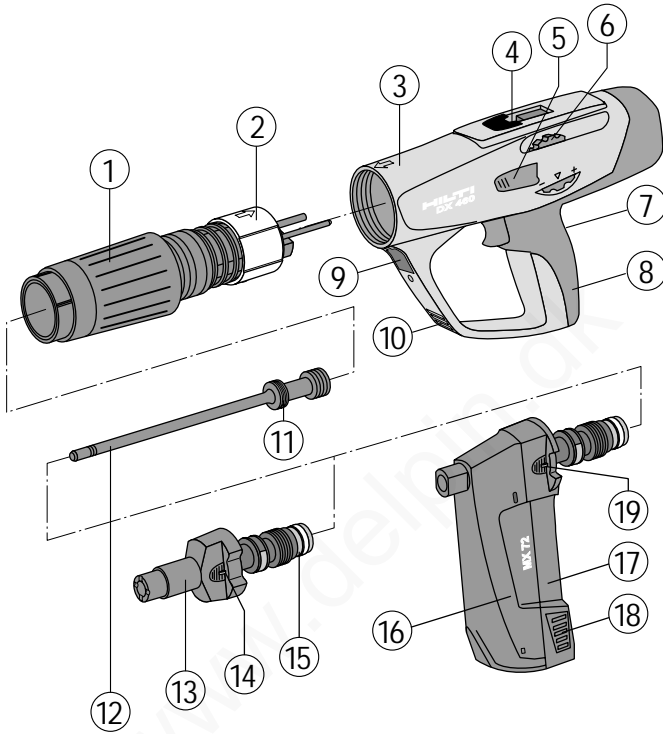

6.1

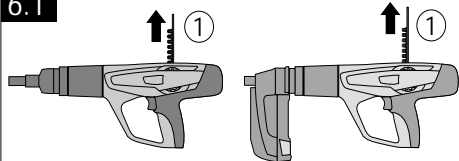

6.3

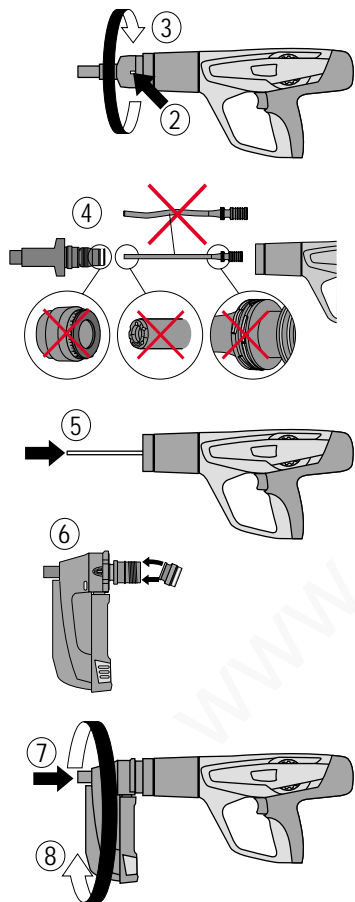

7.1

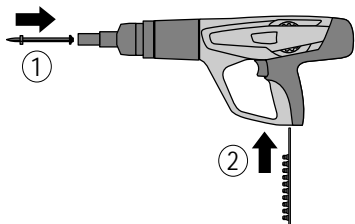

7.2

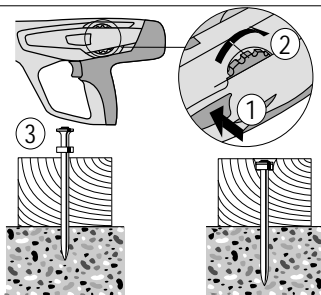

7.3

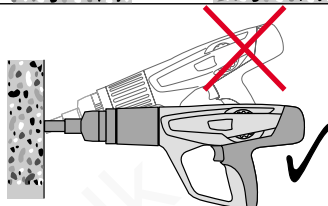

7.4

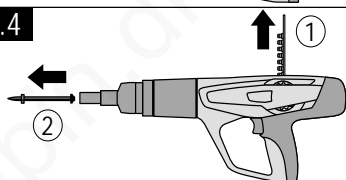

7.5

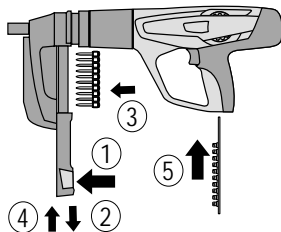

7.6

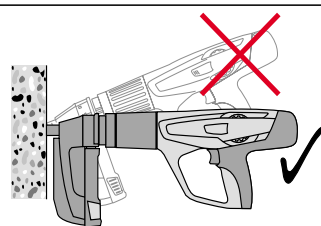

7.7

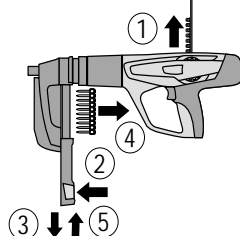

	XMX72	X-460-F8	X-460-F8N15	X-460-F8N10	X-460-F8S12	X-460-F8SS	X-460-F10	X-460-F810SS	X-460-F1E
X-DNI	S/W	S/W	S/W	S/W	S				
X-ZF	S/W	S/W	S/W	S/W					
X-SL	S/W	S/W	S/W	S/W					
X-EDNI	S	S	S	S					
X-CR		S	S	S					
X-DAK	S	S	S	S					
X-AL-H		AL	AL	AL					
X-FS	S/W	S/W							
X-SW	S/W	S/W							
X-M8/X-W8 ... P8		S				S			
X-M6/W6 ... P8		S				S			
X-M10/W10 ... P10							10	10	
X-IE									IE, IEA

S = X-460-P8
 W = X-460-P8W
 AL = X-460-P8AL
 10 = X-460-P10
 IE = X-460-PIE
 IEA = X-460-PIEA

8.3

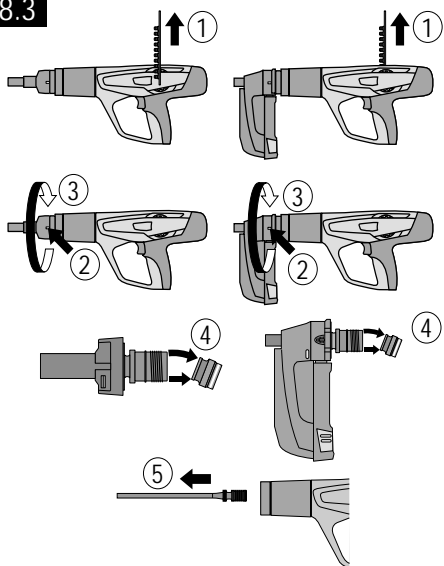

8.8

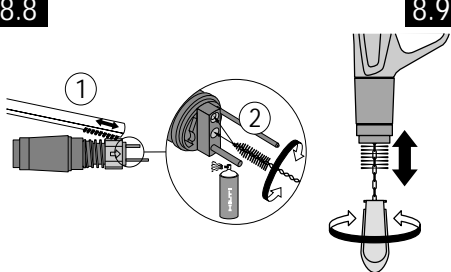

8.9

8.10



8.11

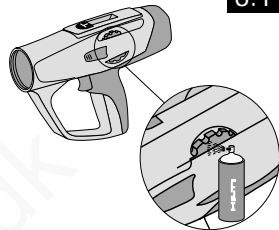

8.4

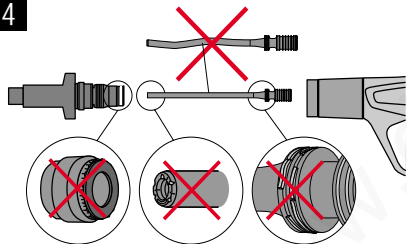

8.12

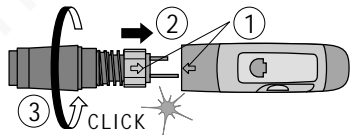

8.13

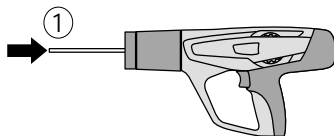

8.5

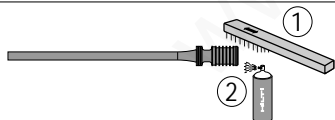

8.6

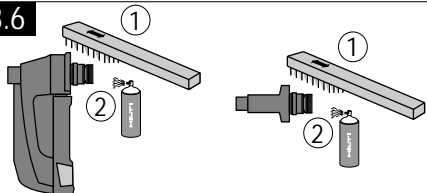

8.7

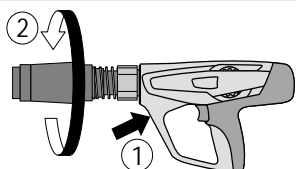

9.1

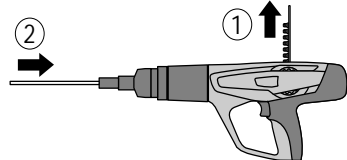

DX 460 Boltepestol

Læs brugsanvisningen nøje, inden værktøjet tages i brug første gang.

Opbevar altid brugsanvisningen sammen med værktøjet.

Sørg for at brugsanvisningen altid følger med ved overdragelse af værktøjet til andre.

Komponenter **1**

- ① Kolbeføring
- ② Styrebøsning
- ③ Kabinet
- ④ Patronstyrerille
- ⑤ Udløserknop til effektreguleringen
- ⑥ Effektreguleringen
- ⑦ Aftrækker
- ⑧ Greb
- ⑨ Udløserknop til kolbeføring
- ⑩ Ventilationsprækker
- ⑪ Kolberinge
- ⑫ Kolbe*
- ⑬ Boltføring*
- ⑭ Udløserknop til boltføring
- ⑮ Stopring*
- ⑯ Magasin*
- ⑰ Magasinhylster
- ⑱ Udløserknop til magasinhylster
- ⑲ Udløserknop til magasin

* Disse dele kan udskiftes af brugeren selv.

Indhold	Side
1. Generel information	33
2. Beskrivelse	34
3. Tilbehør	35
4. Tekniske data	36
5. Sikkerhedsforskrifter	36
6. Ibrugtagning	39
7. Betjening	39
8. Rengøring og vedligeholdelse	41
9. Problemløsning	43
10. Bortskaffelse	48
11. Garanti	48

1. Generel information

1.1 Indikation af mulig fare

ADVARSEL

Udtrykket ADVARSEL anvendes til at gøre opmærksom på en potentielt farlig situation, som kan føre til alvorlig personskade eller død.

FORSIGTIG

Udtrykket FORSIGTIG anvendes til at gøre opmærksom på en potentielt farlig situation, som kan føre til mindre personskade eller beskadigelse af udstyret eller anden ejendom.

1.2 Symboler

Advarselssymboler



Generel advarsel



Advarsel: Varm overflade

Symboler



Læs brugsanvisningen inden brug

Obligatoriske symboler



Brug beskyttelsesbriller



Bær beskyttelseshjelm



Brug høreværn

1 Disse tal henviser til illustrationer. Illustrationerne findes på omslaget, som kan foldes ud. Hold omslaget opslået, når brugsanvisningen læses igennem.

I denne brugsanvisning henviser betegnelsen "værktøjet" altid til DX 460 boltepestol.

Placering af identifikationsoplysninger på værktøjet
Typebetegnelse og serienummer findes på værktøjets mærkeplade. Skriv disse oplysninger i brugsanvisningen og henvis til disse, når du henvender dig til vores Kundeservice eller værksted.

Type: DX 460

Serienummer: _____

2. Beskrivelse

Værktøjet er designet til professionelt brug ved befæstelse hvor søm, gevindbolte og sammensatte befæstelses-elementer skydes ind i beton, stål og kalksandsten.

Værktøjet er baseret på det grundigt testede DX-kolbeprincip og har derfor ikke noget til fælles med et højhastigheds værktøj. Kolbeprincippet garanterer optimal sikkerhed under arbejdet og i selve befæstigelsen. Værktøjet fungerer med patroner i patronstyrke 6.8/11.

Kolben føres tilbage til startposition og patroner føres til affyringskammeret automatisk ved et gastyk fra den affyrede patron. Det gør det muligt at fastgøre meget hurtigt og økonomisk med søm og gevindbolte. Ved anvendelse af et sømmagasin øges både hastighed og brugervenlighed markant, især ved mange identiske fastgørelser.

Som ved alle bolte-pistoler danner værktøj, magasin, søm/bolte og patroner en "teknisk enhed". Dette betyder, at en optimal fastgørelse med dette system kun kan garanteres, hvis søm/bolte og patroner er specielt designet til det, eller hvis der anvendes produkter af samme kvalitet. Hilti's anbefalinger mht. fastgørelser og applikationer er kun gældende, hvis disse betingelser er opfyldt.

Værktøjet er sikret på fem vigtige punkter – af hensyn til brugeren og personer, der befinder sig i nærheden.

Kolbeprincippet

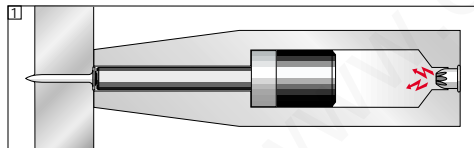

I Hilti's bolte-pistoler overføres energi fra patronen til kolben, som driver sømmet/bolten ind i grundmaterialet. Da ca. 95% af den kinetiske energi forbliver i kolben, skydes sømmet/bolten ind i grundmaterialet under fuld kontrol med en stærkt reduceret hastighed. Når kolben stopper inde i pistolen, stopper således også selve indskydningen, hvorfor det ved korrekt anvendelse er næsten praktisk umuligt at skyde igennem grundmaterialet.

Faldsikringen  er resultatet af at koble affyringsmekanismen sammen med anpresningssikringen. Dette gør, at Hilti DX pistolen ikke bliver affyret, hvis man kommer til at tabe den på et hårdt underlag uafhængigt af hvordan pistolen lander.

Sikkerhedsaftrækkeren  sikrer, at patronen ikke kan affyres blot ved at trykke på aftrækkeren. Værktøjet kan kun affyres, når det presses ned mod underlaget.

Anpresningssikringen  kræver at værktøjet presses mod underlaget med et vist tryk. Værktøjet kan ikke affyres medmindre det trykkes helt mod overfladen.

Dertil kommer, at alle Hilti DX pistoler er udstyret med sekventiel anpresning, som forhindrer **utilsigtet aktivering** . Dette forhindrer, at pistolen bliver affyret utilsigtet, hvis der er trykket på aftrækkeren, og pistolen derefter presses mod underlaget. Pistolen kan kun affyres, hvis den først presses korrekt ned mod overfladen (1.), og der derefter trykkes på aftrækkeren (2.).

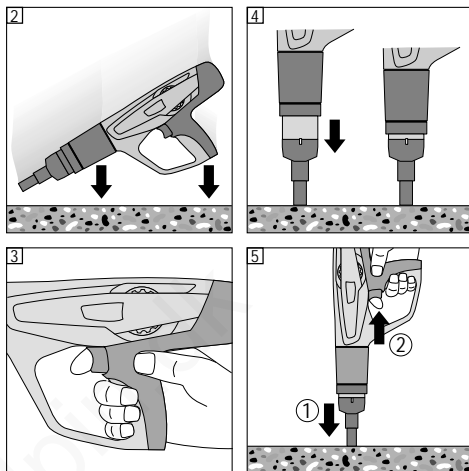

3. Patroner, tilbehør og søm/bolte

Patroner

Betegnelse	Farve	Patronstyrke
6.8/11 M grøn	Grøn	Svag
6.8/11 M gul	Gul	Middel stærk
6.8/11 M rød	Rød	Meget stærk
6.8/11 M sort	Sort	Ultrastærk

Tilbehør

Betegnelse	Applikation
X-460-STAB	Stabilisator – Denne gummistabilisator bør monteres forrest på standard boltføringen, når arbejdsforholdene tillader det.
X-460-WH23/36	Skiveholder – Til fastgørelse af 23 til 36 mm stålskiver med magasin. Kan monteres på magasinet.
X-PT 460	Forlænger – Forlænger til forskellige lofts-applikationer.

Magasin

MX 72	Magasin – Hurtig og bekvem fastgørelse.
-------	---

Boltføringer

Betegnelse	Applikation
X-460-F8	Standard
X-460-F8N15	15 mm smal – Let at komme til ved svært tilgængelige steder.
X-460-F8N10	10 mm smal – Let at komme til ved svært tilgængelige steder.
X-460-S12	Boltføring til bolte med en 12 mm stålskive – højere overtræksværdier.
X-460-F8SS	Betonforsats til 8 mm bolte – formindsker afskalning.
X-460-F10	Til fastgørelse af 10 mm bolte og søm.
X-460-F10SS	Betonforsats til 10 mm bolte – formindsker afskalning.
X-460-XIE	Til X-IE isoleringssøm.

Kolber

Betegnelse	Applikation
X-460-P8	Standardkolbe
X-460-P8AL	AL kolbe – Kun til AL søm. Giver sømmet bedre styring og øger applikationsgrænsen.
X-460-P8W	Kolbe til træapplikationer – Med konisk spids. Til applikationer, hvor man ønsker at drive sømmet dybt ind i træet. Den koniske spids medfører en perfekt tilbageføring af kolben.
X-460-P10	10 mm kolbe – 10 mm kolbe til fastgørelse af M10 / W10 bolte.
X-460-PIE	X-IE kolbe – Til fastgørelse af X-IE isoleringssøm.
X-460-PIEA	X-IE godkendt kolbe i henhold til ETA – Til fastgørelse af godkendte X-IE isoleringssøm i henhold til ETA.

Sikkerhedstilbehør og rengøringsæt

Sikkerhedsbriller, ørepropper, Hilti Spray, "skubbe-pind", flad børste, stor rund børste, lille rund børste, skraber, rengøringsklud.

Søm/bolte

Betegnelse	Applikation
X-DNI, X-ZF	Søm med forskellige applikationsprofiler til et bredt spektrum af fastgørelser.
X-SL	Forskallingssøm, som er lette at fjerne ved midlertidige fastgørelser.
X-EDNI	Magasineret standard søm til effektiv fastgørelse i stål.
X-CR	Søm i rustfrit stål til fastgørelser i fugtige og korroderende omgivelser.
X-AL-H	Højstyrke søm til fastgørelse i stål og beton med høj styrke.
X-FS	Ideal til systemforskalling og traditionel træforskalling.
X-SW	Fleksibel skive til at fastgøre isoleringsmateriale mod beton og stål.
23/36 mm	Skiver til Hilti søm: enkel sikring af folier, træ mod beton og stål, med anvendelse af X-460 WH23/36 skiveholder.
X-(E)M/W/6/8 ... P8, X-M/W10 ... P10	Bolte til fastgørelser på beton og stål.

For informationer om andet tilbehør og udstyr, kontakt din Hilti Konsulent.

4. Tekniske data

DX 460 pistol

Vægt	3.25 kg (7.16 lb), 3.51 kg (7.78 lb) med magasin
Længde	458 mm (18.03"), 475 mm (18.7") med magasin
Sømlængde	Max. 72 mm (2 ⁷ / ₈ ")
Anbefalet max. fastgørelses hastighed per time	700/h
Patroner	6,8/11 M (27 kal. kort) grøn, gul, rød, sort.
Effektregulering	4 effekt niveauer, regulering med fastlåsningsfunktion.

MX 72 magasin

Vægt	0.653 kg (1.44 lb)
Sømlængde	Max. 72 mm (2 ⁷ / ₈ ")
Magasinkapacitet	Max. 13 søm

Ret til tekniske ændringer forbeholdes.

5. Sikkerhedsforskrifter

5.1 Generelle sikkerhedshenvisninger

Udover de sikkerhedsforskrifter, der er angivet i de enkelte afsnit i denne brugsanvisning, skal de følgende punkter altid strengt overholdes.

5.2 Korrekt brug

Værktøjet er designet til professionelt brug ved montage i konstruktioner hvor søm, gevindbolte og kombi elementer skydes ind i beton, stål og kalksandsten.



5.3 Forkert brug

- Manipulation eller ændring af værktøjet er ikke tilladt.

- Anvend ikke værktøjet i omgivelser, hvor der findes risiko for eksplosion eller brand, medmindre værktøjet er godkendt til dette.

- For at undgå risiko for personskade, anvend udelukkende originale Hilti søm/bolte, patroner, tilbehør og reservedele eller sådanne i samme kvalitet.

- Følg anvisningerne i denne brugsanvisning mht. anvendelse, rengøring og vedligeholdelse.

- Ret aldrig værktøjet mod dig selv eller andre.

- Tryk aldrig pistolens munding mod din hånd eller anden del af kroppen.

- Skyd aldrig søm ind i materialer som glas, marmor, plastik, bronze, messing, kobber, natursten, isoleringsmateriale, hultegl, kasket, tyndt plademetal (< 4 mm), gråt støbejern, kuglegråstjern og gasbeton.

5.4 Teknologi

- Dette værktøj er designet med den mest aktuelle teknologi.

- Der kan opstå farlige situationer, hvis maskine og udstyr ikke anvendes korrekt og i overensstemmelse med forskrifterne i denne brugsanvisning – det samme gælder hvis personer, der ikke er blevet undervist i brugen, anvender maskinen.



5.5 Indret arbejdspladsen sikkert

- Undgå akavede arbejdsstillinger.
- Hold arbejdsområdet fri for genstande, som man kan komme til skade på.
- Værktøjet er kun til håndholdt brug.
- Hold uvedkommende – især børn - væk fra arbejdsområdet.
- Inden man går i gang med arbejdet, skal man være sikker på, at der ikke befinder sig personer bagved eller under det sted, hvor der skal skydes.
- Hold grebet tørt, rent og frit for olie og fedt.



5.6 Generelle sikkerhedsforskrifter

- Maskinen må kun anvendes som anvist og når den fungerer fejlfrit.
- Anvend stabilisatoren/beskyttelseskærmen, når applikationen tillader det.
- Hvis en patron fejltænder eller ikke tænder, gør som følger:
 1. Hold værktøjet presset mod overfladen i 30 sekunder.
 2. Hvis patronen stadig ikke tænder, fjern værktøjet fra overfladen, og sørg for at det ikke er rettet mod dig selv eller andre.
 3. Før patronstrimlen en patron frem manuelt. Brug de resterende patroner på strimlen. Fjern den brugte patronstrimmel og sørg for sikker bortskaffelse, så den ikke senere kan genbruges eller misbruges.
- Forsøg aldrig at brække en patron ud af strimlen eller værktøjet.
- Hold armene bøjet, når værktøjet affyres (armene må ikke strækkes).
- Aflad altid værktøjet inden rengøring, servicering eller udskiftning af dele og inden opbevaring.
- Når patroner og værktøj ikke benyttes skal det opbevares på et tørt, højt liggende eller aflåst sted udenfor børns rækkevidde.



5.7 Termisk

- Værktøjet må ikke skilles ad, når det er varmt.
- Overskrid aldrig den anbefalede maksimum montagehastighed (antal fastgørelser per time). Der findes risiko for at værktøjet kan blive overophedet.
- Hvis plastik patronstrimlen begynder at smelte, skal man straks ophøre med arbejdet og lade værktøjet afkøle.

5.8 Krav til brugeren

- Værktøjet er beregnet til professionelt brug.
- Værktøjet må kun betjenes, vedligeholdes og repareres af autoriserede og uddannede personer, der er blevet informeret om de mulige risici.
- Anvend værktøjet med omtanke. Værktøjet må ikke anvendes, hvis du ikke er fuldt koncentreret om arbejdet.
- Ophør med arbejdet, hvis du føler dig utilpas.

5.9 Beskyttelsesudstyr



- Brugeren og personer, der opholder sig i umiddelbar nærhed, skal altid bære beskyttelsesbriller, beskyttelseshjelm og høreværn.

5.10 Sikkerhedsbestemmelser ved brug af boltepestol

Direktorat for Arbejdstilsynet.
 Publikation nr. 59/2975.
 Gældende fra 1. januar 1976.

1. Boltepestoler skal behandles med omtanke og for-sigtighed. De må ikke overlades til eller benyttes af personer under 18 år. De pågældende, der skal betjene boltepestoler, skal være egnede til dette arbejde og have grundigt kendskab til brugsanvisningerne og sikkerhedsbestemmelserne, ligesom de skal have modtaget grundig instruktion. De skal endelig på tilfredsstillende måde have udført et tilstrækkeligt antal prøveskydninger.
2. Boltepestoler af gruppe A må kun benyttes, hvor tekniske forhold gør dette nødvendigt. Anm.: I tvivlstilfælde må det stedlige arbejdstilsyn spørges.
3. Patroner må ikke bæres løse i lommen. Under hvilepauser og kortere arbejdsstandsninger skal såvel pistoler som patroner være anbragt i opbevaringskassen, som skal være aflåst. Når pistoler og tilbehør ikke bruges, skal de opbevares under lås.
4. Tydelige advarselsskilte i størrelse mindst A5 af plast eller andet holdbart materiale med følgende tekst på dansk:

**«Pas på!
 Der skydes med boltepestol»**

skal før skydningen anbringes på passende steder, f.eks. i døråbninger ind til farezonen. Foregående skydningen i terrænhøjde, eller findes der bygningsstilladser i højde med det sted, hvor der skydes, skal advarselsskilte opsættes ved alle åbninger, hvor der er fare for, at forbigående kan skades. Skytten skal forvisse sig om, at ingen anden befinder sig i farlig nærhed af indskydningsstedet under affyringen. Hvis der er fare for

- gennemskydning, f.eks. ved pladevægge, vægge af hulsten eller vægge med huller efter forskalingsbolte, skal det kontrolleres, at ingen befinder sig på den anden side af væggen. Fare for gennemskydning foreligger også ved skydning med stempelpistol, hvis stemplet når så langt uden for munden og ved skydningen, at det kan trænge igennem underlaget. Ved skydning mod et smalt underlag, f.eks. fastskydning af tag- eller vægplade mod bjælker, skal man være opmærksom på, at det farlige område omkring indskydningsstedet er større end ellers, da boltens eller sømmets hastighed og rækkevidde, hvis underlagets kant rammes, kan være større end ved anden gennemskydning.
5. Under skydning skal anvendes beskyttelseshjelm og beskyttelsesbriller med side-beskyttelse eller øjekapsler samt, hvor der er behov derfor, høreværn. Det personlige beskyttelsesudstyr, der skal være typegodkendt af direktoratet for arbejdstilsynet, skal stilles til rådighed af arbejdsgiveren.
 6. Til en boltepistol må kun anvendes patroner, bolte og søm, som er beregnet til pistolen og det løb, som bliver benyttet.
 7. Patroner, bolte og søm skal så vidt muligt vælges således, at gennemskydning ikke kan forekomme. Der skal tages hensyn til underlagets brudstyrke, hårdhed og beskaffenhed i øvrigt. Ved valg af patroner, bolte og søm bør tabel eller lignende fra bolteleverandøren tjene som vejledning. Faren for hulrum og lignende i underlaget skal tages i betragtning, og underlaget skal undersøges fortløbende før hvert skud, f.eks. ved at banke på underlaget.
 8. Før ladning foretages, skal det påses, at løbet og bundstykket er fri for rester af hylstre, bolte og søm eller lignende. Ladning skal ske med forsigtighed, og uden at boltepistolen rettes mod skytten eller nogen anden person. Hånden må ikke holdes foran munden. Patroner må ikke tvinges ind i kammeret. Hvis en ladt pistol ikke affyres straks, skal patronen tages ud.
 9. Egnet type splintskærm skal anvendes, om nødvendigt må specialsplintskærm fremskaffes, jfr. afsnit I, punkt 13.
 10. Under affyringen skal skytten stå sikkert og holde pistolen således, at splintskærmen giver den tilstrækkelige beskyttelse. Pistolen skal holdes vinkelret mod indskydningsfladen.
 11. Skydningen må ikke foregå
 - a) før man har undersøgt, hvilket materiale underlaget består af,
 - b) i sprødt eller hårdt materiale, som hærdet stål, granit, marmor, glaserede teglsten, fliser etc. Anm.: Skydning i støbejern kan dog foretages, når direktoratet for arbejdstilsynet har givet tilladelse efter forudgående ansøgning.
 - c) så nær kanten af indskydningsfladen, at der opstår fare for rikochettering eller afsprængning af splinter,
 - d) gennem huller i stål eller andet materiale, hvis der ikke er sørget for sikker styring af løbet, der forhindrer, at bolten eller sømmet kan træffe hulkanten,
 - e) på indskydningssteder, hvor en tidligere indskudt bolt eller et søm har rikochetteret, er brækket eller synes at være stoppet mod en sten eller lignende,
 - f) mod bolte eller søm, som ikke er drevet helt ind ved en tidligere skydning (dobbeltskud),
 - g) hvor gnistdannelse kan medføre brand eller eksplosion,
 - h) hvor der foreligger fare for skydning i el-ledninger, gasledninger eller lignende.
 12. Når en patron er klikket, må boltepistolen tidligst åbnes 30 sekunder efter affyringen på grund af faren for efterbrændere.
 13. Udtagning af en ubrugt patron eller en patron, som er klikket, skal foregå, før bolten eller sømmet tages ud af pistolen, og skal udføres med forsigtighed, og uden at pistolen rettes mod skytten eller anden person. Patronen, som er klikket, skal opbevares forsigtigt og uskadeliggøres på passende måde, f.eks. ved risikofri afbrænding. Anm.: Afbrænding af patroner kan passende foretages på følgende måde: patronerne lægges i en beholder med låg, begge udført af mindst 0,6 mm jernplade eller 1 mm letmetalplade. Låget belastes med ca. 1 kg. Højest 50 patroner må brændes af gangen. Før opbeholdningen kontrolleres, at ingen befinder sig i nærheden. Beholderen placeres på en varmekilde, som kan bestå af en gasflamme, primus eller lignende. Man går derefter i dækning. Når eksplosionerne er ophørt, skal der her gå mindst et minut, inden nogen må nærme sig beholderen.
 14. Hvis kun tændsatsen er eksploderet ved affyringen (pufskud), skal pistolen rengøres, og ikke forbrændte dele af ladingen skal fjernes omhyggeligt, før ny affyring må foretages.
 15. Boltepistolen skal rengøres hver dag efter brugen på den måde, som er angivet i brugsanvisningen. I forbindelse med rengøringen skal det kontrolleres, at ingen dele er beskadiget. Hver dag før skydningen begynder, skal det kontrolleres, at pistolen fungerer normalt. Anm. Brugsanvisningens bestemmelser om rengøring af pistolen efter et vist antal skud skal endvidere altid følges nøje.
 16. Kun sådanne reparationer af boltepistolen, der omfatter udskiftning af beskadigede dele med originale dele, må udføres af andre end fabrikanten eller hans repræsentant. Andre reparationer eller forandringer af pistolen eller dens enkeltdele skal foretages af fabrikanten eller hans repræsentant.
 17. Dersom der findes fejl ved en boltepistol, skal den straks tages ud af brug.
 18. Boltepistoler skal underkastes eftersyn mindst én gang om året, og i øvrigt, når det er nødvendigt. Eftersynet skal foretages af fabrikanten eller hans repræsentant. Når eftersynet er udført, skal der udstedes

bevis for det. Beviset skal dels indeholde oplysninger om, hvorvidt der er foretaget ændringer ved pistolen, og i bekræftende fald hvori disse består, dels hvorvidt pistolen i den tilstand, hvori den tilbagesendes, kan anses for at frembyde tilstrækkelig sikkerhed. Beviset skal opbevares sammen med bolte-pistolen eller på andet, let tilgængeligt sted, indtil et år efter at eftersynet har fundet sted.

6. Ibrugtagning



6.1 Kontrol af værktøj

- Kontroller, at der ikke er en patronstrimmel i værktøjet. Hvis der er en patronstrimmel i værktøjet, skal den fjernes ved håndkraft.
- Kontroller værktøjet jævnlgt for at se om det på nogen måde er beskadiget. Kontroller at alle betjeningsknapper fungerer fejlfrit. Værktøjet må ikke anvendes, hvis dele er beskadiget, eller hvis betjeningsknapperne ikke fungerer ordentligt. Om nødvendigt skal værktøjet repareres på et Hilti værksted.
- Kontroller om stopring og kolbe er nedslidte (se afsnit 8. "Rengøring og vedligeholdelse").

6.2 Valg af rigtig kombination af boltføring / kolbe / søm / bolt

Hvis man vælger den forkerte kombination kan det resultere i beskadigelse af værktøjet og / eller påvirkning af montagekvaliteten.

6.3 Ændring fra enkeltskud til magasin (udskiftning af boltføring)

1. Kontroller at der ikke sidder en patronstrimmel i værktøjet. En evt. patronstrimmel trækkes forsigtigt ud af værktøjet med håndkraft (se figur 6.1)
2. Tryk på udløserknappen.
3. Skru boltføringen af.
4. Kontroller om stopring og kolbe er nedslidte (se afsnit om "Rengøring og vedligeholdelse").
5. Skub kolben ind i værktøjet - så langt som den kan komme.
6. Tryk stopringen på magasinet indtil det sidder fast.
7. Skub magasinet godt fast på kolbeføringen.
8. Skru magasinet fast på værktøjet indtil det falder i hak.

7. Betjening



FORSIGTIG	
 	<ul style="list-style-type: none"> ■ Der kan flyve splinter fra grundmaterialet, når bolt eller søm skydes i, og dele fra patronstrimlen kan flyve af. ■ Splinter og lignende kan ramme og beskadige dele af kroppen eller øjnene. ■ Bær derfor altid sikkerhedsbriller og hjelm (gælder bruger og omkringstående personer).

FORSIGTIG	
	<ul style="list-style-type: none"> ■ Søm eller bolt drives af patronen, som affyres. ■ Et højt lydniveau kan skade ens hørelse. ■ Bær derfor altid hørevern (gælder bruger og omkringstående personer).

ADVARSEL	
	<ul style="list-style-type: none"> ■ Når værktøjet presses mod kroppen (fx. hånden), er det parat til at blive affyret. ■ Dette betyder, at et søm kan skydes ind i kroppen. ■ Pres derfor aldrig pistolens munding mod kroppen.

ADVARSEL	
	<ul style="list-style-type: none"> ■ Under visse forhold kan man ved at skubbe magasinet tilbage med hånden, gøre værktøjet klart til affyring. ■ Dette kan forårsage, at et søm skydes ind i kroppen. ■ Skub aldrig magasinet tilbage med hånden.

Retningslinier for fastgørelser

BEMÆRK

Disse retningslinier skal altid følges.

Mere detaljerede oplysninger findes i Håndbog om Skudmontage, som kan rekvireres hos Hilti.

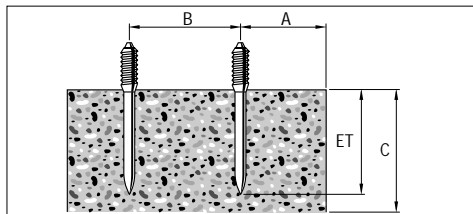

Beton

A = min. kantafstand = 70 mm ($2\frac{3}{4}$ "

B = min. afstand = 80 mm ($3\frac{1}{8}$ "

C = min. tykkelse på grundmateriale = 100 mm (4")

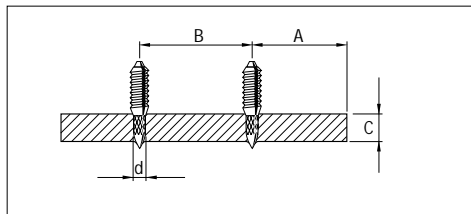

Stål

A = min. kantafstand = 15 mm ($\frac{5}{8}$ "

B = min. afstand = 20 mm ($\frac{3}{4}$ "

C = min. tykkelse på grundmateriale = 4 mm ($\frac{5}{32}$ "

X-DNI-søm (beton/stål)

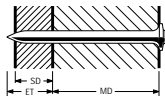
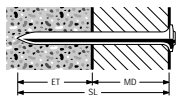

Sømlængde til beton

Indtrængningsdybde (ET) 27 ± 5 mm
+ materialetykkelse (MD) = skafllængde

Sømlængde til stål:

Indtrængningsdybde (ET) 22 ± 5 mm
(Sømspids skal rage ud)
+ materialetykkelse (MD) = skafllængde
ståltykkelse (SD) = min. 4 mm,
max. 10 mm

X-EDNI-søm (stål)

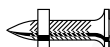

Indtrængningsdybde (ET)

12 ± 2 mm
+ materialetykkelse (MD)
= skafllængde (SL) min.
ståltykkelse (SD) = min. 4 mm

Gevindbolte til beton eller stål

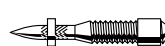
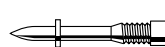

Indtrængningsdybde

beton: 27 ± 5 mm
stål: 12 ± 2 mm

7.1 At lade pistolen til enkeltskud

1. Sæt sømmet i (hovedet først), indtil plastskiven på sømmet holdes fast i munden.
2. Skub patronstrimlen med den smalle ende forrest helt ind i grebet fra neden. Hvis der allerede er brugt nogle patroner i patronstrimlen, træk da strimlen frem med håndkraft, indtil der befinder sig en brugbar patron i patronkammeret. (Det sidst synlige tal på bagsiden af patronstrimlen angiver hvilken patron der vil blive affyret).

7.2 Justering af effekten

Start ud med den laveste patronstyrke og sæt værktøjet på laveste effekt (inddrivningskraft).

1. Tryk på udløserknappen.
2. Drej effektreguleringen hen til 1.
3. Skyd et søm i.
4. Hvis sømmet ikke sætter sig dybt nok, øg effekten og gentag trin 1 til 3. Fortsæt indtil den rette indtrængningsdybde er opnået. Anvend eventuelt en stærkere patron.

7.3 Montage med enkeltskud

1. Hold pistolen vinkelret mod overfladen og pres.
2. Affyr ved at trykke på aftrækkeren.

ADVARSEL

- Forsøg aldrig at skyde et søm i et allerede eksisterende hul, undtagen hvor det anbefales af Hilti, fx. ved anvendelse af DX Kwik system.
- Forsøg aldrig at skyde det samme søm i igen – altså at korrigere.
- Overskrid aldrig den maksimale inddrivningskraft.

7.4 Aflade enkeltskudsværktøjet

Vær sikker på, at der ikke er en patronstrimmel i værktøjet. Hvis der er en patronstrimmel i pistolen, skal den trækkes op og ud ved håndkraft.

7.5 Ladning af sømmagasin

1. Kontroller, at der ikke er en patronstrimmel i pistolen. Hvis der er en patronstrimmel i pistolen, træk den op og ud ved håndkraft.
2. Træk magasinhylsteret nedad – så langt som det kan komme.
3. Placer en ny sømstrimmel i kammeret.
4. Skub magasinhylsteret op indtil det er helt lukket.
5. Skub patronstrimlen med den smalle ende forrest helt ind i grebet fra neden. Hvis der allerede er brugt nogle patroner i patronstrimlen, træk da strimlen frem

med håndkraft, indtil der befinder sig en brugbar patron i patronkammeret. (Det sidst synlige tal på bagsiden af patronstrimlen angiver hvilken patron der vil blive affyret).

ADVARSEL

- Alle søm i magasinet skal have den samme længde.

7.6 Montage med magasin

1. Hold pistolen vinkelret mod overfladen og pres.
2. Affyr ved at trykke på aftrækkeren.

ADVARSEL

- Forsøg aldrig at skyde et søm i et allerede eksisterende hul, undtagen hvor det anbefales af Hilti, fx. ved anvendelse af DX Kwik system.
- Forsøg aldrig at skyde det samme søm i igen – altså at korrigere.
- Overskrid aldrig den maksimale inddrivningskraft.

7.7 Afladning af sømmagasin

1. Kontroller, at der ikke er en patronstrimmel i pistolen. Hvis der er en patronstrimmel i pistolen, træk den op og ud ved håndkraft.
2. Frigør magasinhylsteret ved at trykke på udløserknappen.
3. Træk magasinhylsteret ned – så langt som det kan komme.
4. Kontroller at der ikke er en sømstrimmel i magasinet.
5. Skub magasinhylsteret op indtil det er helt lukket.

8. Rengøring og vedligeholdelse

8.1 Rengøring af værktøjet

Yderskallen (kabinettet) er fremstillet i slagfast plast og grebet i elastomer. Ventilationssprækkerne skal altid holdes frie og rene. Sørg for at der ikke kommer fremmedlegemer ind i selve værktøjet. Anvend en let fugtet klud til at rengøre værktøjets ydersider jævnlige. Benyt under ingen omstændigheder rindende vand, trykspuling eller spray.

8.2 Vedligeholdelse

Med jævne mellemrum skal det kontrolleres, om værktøjet eksterne dele er hele og uden beskadigelser, og at alle betjeningsknapper fungerer fejlfrit. Anvend ikke værktøjet, hvis dele er beskadiget eller betjeningsknapper ikke fungerer fejlfrit. Om nødvendigt bør værktøjet repareres på et Hilti værksted.

FORSIGTIG	
	<ul style="list-style-type: none">■ Værktøjet kan blive varmt ved anvendelse.■ Man kan brænde hænderne.■ Skil ikke værktøjet ad, når det er varmt. Lad værktøjet køle af først.

Service af værktøjet

Værktøjet skal til service hvis:

1. Patroner fejllantænder
2. Inddrivningskraften varierer

Hvis du bemærker at:

- anpresningstrykket øger,
- trykket på aftrækkeren øger,
- effektreguleringen er svær at justere (stiv),
- patronstrimlen er svær at fjerne.

8.3 Skil værktøjet ad

1. Kontroller, at der ikke er en patronstrimmel i pistolen. Hvis der er en patronstrimmel i pistolen, træk den op og ud ved håndkraft.
2. Tryk på udløserknappen på siden.
3. Skru boltføring/magasin af.
4. Fjern stopringen ved at bøje den væk fra boltføringen / magasinet.
5. Fjern kolben.

8.4 Kontroller om stopring og kolbe er slidte

Fjern stopringen hvis:

- metalringen er løs eller brækket,
- stopringen ikke længere holder fast på boltføringen, der er betydelige og ujævne punkter af slitage under metalringen.

Kolben skal erstattes hvis:

- den er brækket,

- spidsen er meget nedslidt (dvs. et 90° segment er snittet af),
- kolbens ringe er brækket eller mangler,
- den er bøjet (kan evt. kontrolleres ved at rulle kolben på en plan flade).

BEMÆRK

- Anvend ikke nedslidte kolber. Kolber må ikke slibes eller på nogen måde omformes eller ændres.

8.5 Rengør kolbens ringe

1. Rengør kolbens ringe med den flade børste.
2. Spray ringene let med Hilti spray.

8.6 Rengør gevindet på boltføring/magasin

1. Rengør gevindet med den flade børste.
2. Spray gevindet let med Hilti spray.

8.7 Demonter kolbeføringen

1. Tryk på udløserknappen på grebet.
2. Skru kolbeføringen af.

8.8 Rengør kolbeføringen

1. Rengør fjederen med den flade børste.
2. Rengør frontdelen med den flade børste.
3. Brug den lille runde børste til at rengøre de to huller ved endefluden.
4. Spray kolbeføringen let med Hilti spray.

8.9 Rengør kabinettet indvendigt

1. Brug den store runde børste til at rengøre kabinettet indvendigt.
2. Spray kabinettet forsigtigt indvendigt med Hilti spray.

8.10 Rengør patronstrimlens styrerille

Anvend den medfølgende skraber til at rengøre højre og venstre styrerille. Gummibeklædningen skal løftes forsigtigt for at gøre det nemmere at komme til at rengøre styrerillen.

8.11 Spray effektreguleringshjulet let med Hilti spray

8.12 Monter kolbeføringen

1. Bring pilene på kabinettet og kolbeføringen på linie.
2. Skub kolbeføringen ind i kabinettet – så langt som den kan komme.
3. Skru kolbeføringen fast på værktøjet indtil den går i hak.

8.13 Monter værktøjet

1. Skub kolben så langt ind i pistolen som den kan komme.
2. Tryk stopringen fast på boltføringen/magasinet indtil den sidder fast.
3. Tryk boltføringen/magasinet godt fast på kolbeføringen.
4. Skru boltføringen/magasinet fast på værktøjet indtil det falder i hak.



8.14 Kontrol af værktøjet efter rengøring og vedligeholdelse

Efter endt rengøring og vedligeholdelse af værktøjet, skal det kontrolleres at alle sikkerhedsanordninger er monteret og fungerer korrekt.

BEMÆRK

- Anvendes der andre smøremidler end Hilti spray kan det skade gummidelene, især stopringen.

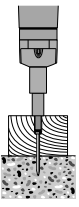
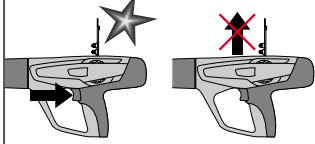
9. Problemløsning

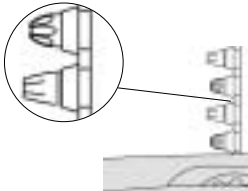
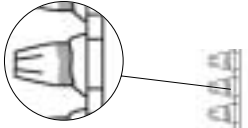
Montage på stål	Årsag	Mulig afhjælpning
<p>Kolben har sat sig fast i grundmaterialet</p> 	<ul style="list-style-type: none">■ Sømmet/bolten er for kort■ Sømmet/bolten mangler skive■ For høj inddrivningskraft	<ul style="list-style-type: none">■ Fjern patronstrimmelen fra pistolen og pres kolben helt tilbage vha. den medfølgende "skubbe-pind"■ Brug længere søm/bolt■ Brug søm med skive til anvendelse i træ■ Reducer effekten<ul style="list-style-type: none">• (effektregulering)• Brug svagere patron
<p>Ingen patronfremføring</p> 	<ul style="list-style-type: none">■ Patronstrimmel er beskadiget■ Ophobet kulstofstøv■ Værktøjet er beskadiget	<ul style="list-style-type: none">■ Skift patronstrimmel■ Rengør styrerille til patronbånd (se 8.10) <p>Hvis problemet ikke er løst:</p> <ul style="list-style-type: none">■ Kontakt Hilti værksted
<p>Patronstrimmel kan ikke fjernes</p> 	<ul style="list-style-type: none">■ Værktøjet er overophedet på grund af for høj effektindstilling■ Værktøjet er beskadiget <p>ADVARSEL Forsøg aldrig at brække en patron ud af strimlen eller værktøjet.</p>	<ul style="list-style-type: none">■ Lad værktøjet køle af!■ Lad værktøjet køle af og forsøg forsigtigt at fjerne patronstrimlen <p>Hvis dette ikke er muligt:</p> <ul style="list-style-type: none">■ Kontakt Hilti værksted.
<p>Patron affyres ikke</p> 	<ul style="list-style-type: none">■ Dårlig patron■ Ophobning af kulstofstøv <p>ADVARSEL Forsøg aldrig at brække en patron ud af strimlen eller værktøjet.</p>	<ul style="list-style-type: none">■ Før patronstrimlen manuelt en patron frem.■ Hvis problemet opstår igen: Rengør værktøjet. (se 8.3–8.13) <p>Hvis problemet ikke er løst:</p> <ul style="list-style-type: none">■ Kontakt Hilti værksted.
<p>Patronstrimmel smelter</p> 	<ul style="list-style-type: none">■ Værktøjet er sammenpresset for længe ved fastgørelse■ Montagehastighed er for høj	<ul style="list-style-type: none">■ Sammenpres værktøjet knap så længe.■ Fjern patronstrimmel■ Skil værktøjet ad (se 8.7) for at opnå en hurtig afkøling og for at undgå beskadigelse. <p>Hvis værktøjet ikke kan skilles ad:</p> <ul style="list-style-type: none">■ Kontakt Hilti værksted

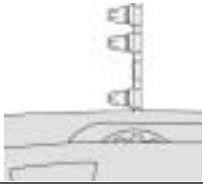
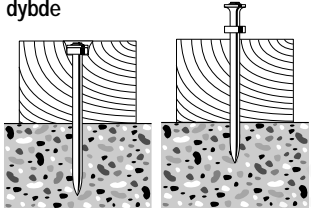
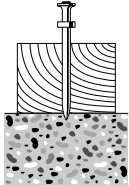
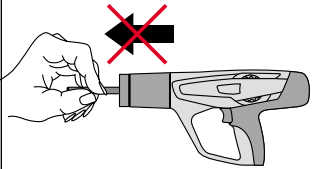
Montage på stål	Årsag	Mulig afhjælpning
<p>Patron falder ud af patronstrimmel</p> 	<ul style="list-style-type: none"> ■ Fastgørelses hastigheden er for høj <p>ADVARSEL: Forsøg aldrig at brække en patron ud af strimlen eller værktøjet.</p>	<ul style="list-style-type: none"> ■ Ophør straks med arbejdet og lad værktøjet køle af. ■ Fjern patronstrimmel ■ Lad værktøjet afkøle ■ Rengør værktøjet og fjern løs patron. <p>Hvis det er umuligt at skille værktøjet ad:</p> <ul style="list-style-type: none"> ■ Kontakt Hilti Værksted
<p>Brugeren bemærker:</p> <ul style="list-style-type: none"> - det nødvendige anpresningstryk er øget - der skal presses hårdere på aftrækkeren - svært at justere effektreguleringen - svært at fjerne patronstrimmel 	<ul style="list-style-type: none"> ■ Ophobet kulstofstøv 	<ul style="list-style-type: none"> ■ Rengør værktøjet (se 8.3-8.13)
<p>Uregelmæssig indtrængningsdybde</p> 	<ul style="list-style-type: none"> ■ Kolben sidder forkert ■ Ophobet kulstofstøv 	<ul style="list-style-type: none"> ■ Fjern patronstrimmel og anvend vedlagte "skubbe-pind" til at skubbe kolben helt tilbage <p>Hvis problemet ikke er løst:</p> <ul style="list-style-type: none"> ■ Rengør værktøjet (se 8.3-8.13) ■ Kontroller kolbe og stopring, udskift om nødvendigt (se 8.4)
<p>Fejl ved indskydning</p> 	<ul style="list-style-type: none"> ■ Kolben sidder forkert ■ Dårlig patron 	<ul style="list-style-type: none"> ■ Fjern patronstrimmel og anvend vedlagte "skubbe-pind" til at skubbe kolben helt tilbage <p>Hvis problemet ikke er løst:</p> <ul style="list-style-type: none"> ■ Skift patronstrimmel (tag evt. en ny/tør forpakning i brug) ■ Rengør værktøjet (se 8. – 8.13)
<p>Kolben sidder fast i kolbeføringen og kan ikke fjernes</p> 	<ul style="list-style-type: none"> ■ Beskadiget kolbe ■ Stopring har løsnet sig i kolbeføringen ■ Beskadiget stopring ■ Ophobning af kulstofstøv 	<ul style="list-style-type: none"> ■ Fjern patronstrimmel ■ Skru kolbeføringen af og skub kolben ud gennem magasinet med den medfølgende "skubbe-pind" ■ Check stopring og kolbe, udskiftes om nødvendigt (se 8.4) ■ Rengør værktøjet (se 8.3-8.13)

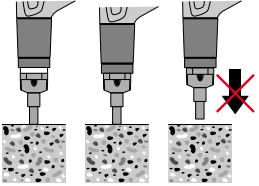
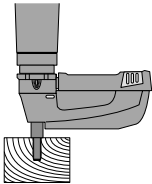
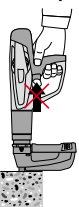
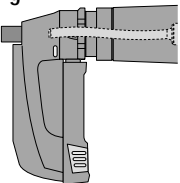
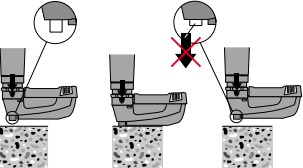
Montage på stål	Årsag	Mulig afhjælpning
<p>Kolbeføringen har sat sig fast</p> 	<ul style="list-style-type: none"> ■ Ophobning af kulstofstøv 	<ul style="list-style-type: none"> ■ Træk den forreste del af kolbeføringen ud af værktøjet ■ Rengør værktøjet (se 8.3-8.13) <p>Hvis problemet ikke er løst:</p> <ul style="list-style-type: none"> ■ Kontakt Hilti Værksted
<p>Skud uden søm/bolt</p> 	<ul style="list-style-type: none"> ■ Kolben sidder forkert 	<ul style="list-style-type: none"> ■ Fjern patronstrimmel og anvend vedlagte "skubbe-pind" til at skubbe kolben helt tilbage <p>Hvis problemet ikke er løst:</p> <ul style="list-style-type: none"> ■ Rengør værktøjet (se 8.3-8.13)
<p>Aftrækker kan ikke presses ind</p> 	<ul style="list-style-type: none"> ■ Utilstrækkeligt anpresningstryk ■ Sikkerhedsmekanisme forhindrer udløsning, fordi: <ul style="list-style-type: none"> – Magasin er ikke ladet – Plastikrester i magasin – Kolbe sidder forkert – Søm sat forkert i magasin 	<ul style="list-style-type: none"> ■ Løft pistolen og sammenpres den helt igen ■ Magasinet skal lades ■ Åben magasin og fjern patronstrimmel og plastikrester ■ Fjern patronstrimmel og anvend vedlagte "skubbe-pind" til at skubbe kolben helt tilbage <p>Hvis problemet ikke er løst:</p> <ul style="list-style-type: none"> ■ Rengør værktøjet (se 8.3-8.13)
<p>Kolben er klemt i magasinets boltføring</p> 	<ul style="list-style-type: none"> ■ Kolbe og/eller stopring er beskadiget ■ Plastikrester i magasinet ■ Øg effekt, når der fastgøres på stål ■ Værktøjet er blevet affyret med høj effekt uden søm/bolt på plads 	<ul style="list-style-type: none"> ■ Skru magasin af ■ Check stopring og kolbe og udskift dem om nødvendigt (Se 8.4) ■ Åben magasin, fjern patronstrimmel og plastikrester ■ Reducer effekten ■ Undgå affyring uden søm/bolt
<p>Magasinets boltføring har sat sig fast</p> 	<ul style="list-style-type: none"> ■ Boltføring er beskadiget 	<ul style="list-style-type: none"> ■ Udskift magasin

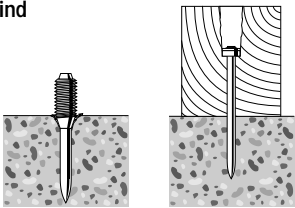
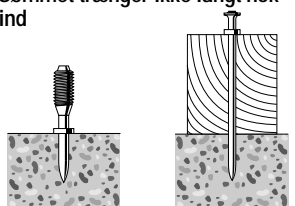
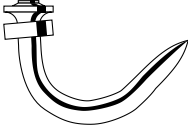
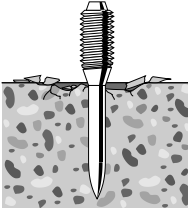
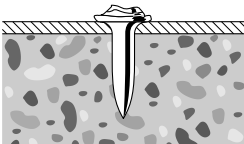
Montage på stål	Årsag	Mulig afhjælpning
<p>Sømmet/bolten trænger for langt ind</p> 	<ul style="list-style-type: none"> ■ For kort søm/bolt ■ For høj inddrivningskraft 	<ul style="list-style-type: none"> ■ Brug længere søm/bolt ■ Reducer effekten ■ Brug svagere patron
<p>Sømmet trænger ikke langt nok ind</p> 	<ul style="list-style-type: none"> ■ Sømmet er for langt ■ For lav inddrivningskraft 	<ul style="list-style-type: none"> ■ Anvend kortere søm/bolt ■ Øg effekten ■ Brug kraftigere patron
<p>Søm bøjer</p> 	<ul style="list-style-type: none"> ■ Hård beton og/eller stort indhold af flint ■ Armeringsjern tæt på betonoverfladen ■ Hård overflade (stål) 	<ul style="list-style-type: none"> ■ Brug kortere søm ■ Anvend tykkere søm DNI => AL ■ Anvend DX-Kwik (m. forboring) ■ Brug co-acting princippet/ bolteføring ■ Brug DAK søm med trinvist skaft
<p>Grundmaterialet skaller af</p> 	<ul style="list-style-type: none"> ■ Beton af høj styrke ■ Hård beton og/eller stort indhold af flint ■ Gammel beton 	<ul style="list-style-type: none"> ■ Bolt: Brug X-SS.... ■ Søm: Brug kortere søm Brug DX-Kwik (m. forboring) Brug DAK16 (til forstøbt beton af høj styrke)
<p>Sømhovedet er beskadiget</p> 	<ul style="list-style-type: none"> ■ For høj inddrivningskraft ■ Forkert kolbe ■ Beskadiget kolbe 	<ul style="list-style-type: none"> ■ Reducer effekten ■ Brug svagere patron ■ Kontroller om sømmet passer til kolben ■ Skift kolbe

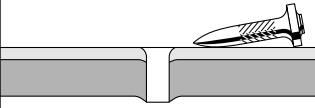
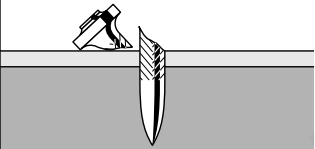
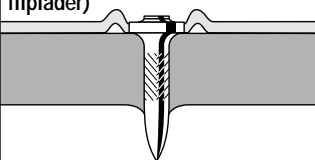
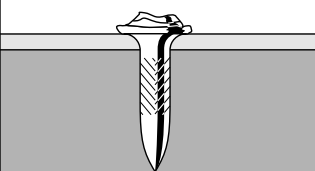
Montage på stål	Årsag	Mulig afhjælpning
<p>Sømmet trænger ikke igennem overfladen</p> 	<ul style="list-style-type: none"> ■ For lav inddrivningskraft ■ Anvendelsesgrænsen overskredet (meget hård overflade) ■ Uegnet system 	<ul style="list-style-type: none"> ■ Prøv højere effekt eller kraftigere patron ■ Korte søm: prøv DAK 16 P8 (TH) ■ Lange søm: prøv X-AL-H ■ Brug co-acting princippet/ bolteforing ■ Skift til et stærkere system, som fx. DX 750
<p>Sømmet sidder ikke fast i grundmaterialet</p> 	<ul style="list-style-type: none"> ■ Tyndt stål (3 til 5 mm) 	<ul style="list-style-type: none"> ■ Prøv en anden effektindstilling eller anden patron ■ Prøv EDNK 20P8H eller ENKK 20-S12 til fastgørelse af profilplader
<p>Sømmet knækker</p> 	<ul style="list-style-type: none"> ■ For lav inddrivningskraft ■ Anvendelsesgrænsen er overskredet (meget hård overflade) 	<ul style="list-style-type: none"> ■ Prøv højere effekt eller kraftigere patron ■ Anvend kortere søm ■ Brug stærkere søm (X-...-H) ■ Brug søm med trinvist skaft: DAK 16 P(TH)
<p>Sømhovedet trænger igennem det materiale, der skal fastgøres (profilplader)</p> 	<ul style="list-style-type: none"> ■ For høj inddrivningskraft 	<ul style="list-style-type: none"> ■ Reducer effekten ■ Brug svagere patron ■ Brug søm med Top Hat ■ Brug søm med skive, fx. EDNI ... S12
<p>Sømhovedet er beskadiget</p> 	<ul style="list-style-type: none"> ■ Før høj inddrivningskraft ■ Forkert kolbe ■ Slidt kolbe 	<ul style="list-style-type: none"> ■ Reducer effekten ■ Brug svagere patron ■ Kontroller om sømmet passer til kolben ■ Skift kolbe

10. Bortskaffelse

Størstedelen af de materialer, som anvendes ved fremstillingen af Hilti maskiner, kan genbruges. Materialerne skal skilles korrekt ad, inden de kan genbruges.

Ønsker du selv at indlevere dit værktøj til en genbrugsstation, så skal værktøjet skilles ad så meget som det er muligt uden at anvende specialværktøj. Anvend en rengørings-serviet til at tørre olierede/fedtede dele af og sørg for at olie, der løber ud, bliver tørret op (mængde totalt: ca. 50 ml.). Dette papir skal bortskaffes på en korrekt måde. **Fedt eller olie må under ingen omstændigheder havne i afløbet eller på jorden.**

Opdel de enkelte dele således:

Del/komponent	Hovedbestanddel	Genbrug
Værktøjskuffert	Plastik	Plastik genbrug
Yderskal	Plastik / gummi	Plastik genbrug
Skruer, små dele	Stål	Metalskrot
Brugt patronstrimmel	Plastik / stål	Ifølge lokale bestemmelser

11. Garanti

Hilti garanterer for, at det leverede produkt er fri for materiale- og fabriktionsfejl. Denne garanti gælder dog kun, såfremt produktet anvendes og behandles korrekt samt udeligeholdes og rengøres korrekt og i overensstemmelse med Hilti brugsanvisningen.

Eventuelle garantikrav vedrørende selve pistolen skal gøres gældende inden 5 år fra købsdatoen (fakturadatoen). Tilsvarende skal garantikrav vedrørende magasin og boltføring gøres gældende inden 1 år fra købsdato (fakturadato). Endvidere er det en betingelse, at den såkaldte tekniske enhed er bevaret, dvs. at der udelukkende er anvendt originale Hilti-forbrugsmaterialer, -tilbehør og -reserve dele eller andre dele af samme høje kvalitet.

Garantien omfatter gratis reparation eller udskiftning af defekte dele. Dele, der som følge af normalt slid trænger til at blive udskiftet eller repareret, er ikke omfattet af garantien. Hilti Danmark A/S påtager sig ikke noget ansvar ud over det lovmæssigt foreskrevne. Hilti Danmark A/S påtager sig således intet ansvar for direkte eller indirekte skader, ej heller for følgeskader, tab eller omkostninger, som er opstået i forbindelse med anvendelse af værktøjet, eller skader som er opstået, fordi værktøjet er anvendt uhensigtsmæssigt. Hilti Danmark A/S garanterer ikke for – ej heller stilliende –, at værktøjet er egnet til et bestemt formål.

I forbindelse med reparation eller udskiftning af værktøj og/eller dele deraf, forudsættes det, at værktøjet og/eller de pågældende dele indsendes til Hilti Danmark A/S umiddelbart efter, at skaden er påvist.

Nærværende garanti omhandler samtlige garantiforpligtelser fra Hilti's side og erstatter alle tidligere eller samtidige garantibestemmelser, såvel skriftlige som mundtlige.

Bekræftelse på CIP testning

Hilti DX 460 er blevet system- og typetestet. Derfor bærer værktøjet et firkantet PTB godkendelsesmærke med godkendelsesnummer **S 812**. På denne måde garanterer Hilti overensstemmelse med den godkendte type.

Uacceptable/utilladelige fejl, afvigelser etc., som kan konstateres ved anvendelse af værktøjet skal indrapporteres til den ansvarlige på den godkendende myndighed (PTB) og til The Office of the Permanent International Commission (C.I.P.).

Støjinformation

Jf. tysk lovgivning (3. GSGV dateret 18. januar 1991)

Støjniveauet (kraften) $L_{WA, 1S}$ i hht. §1 (2) 1b), som gælder for pistolen, og alt efter arbejdsstedet afhængig af hvilke opgaver pistolen anvendes til, også støjtrykniveauet L_{pAlmax} ved måleoverfladen 1 meter i hht. §1 (2) 1e) er angivet ud over den arbejdsstedsrelaterede støjværdi i overensstemmelse med støjmålingsnormen. Anvendelsesbetingelser og brugs måde: kraftigste patroner i hht. brugsanvisningen samt egnet søm eller bolt, affyret vertikalt nedad i stålplade og i overensstemmelse med målemetode DIN 45 635, del 34 "Måling af støj udsendt af patronrevne boltepistoler".

Støjinformation: Med rød patron og maksimum effekt (metalplader på beton)

Applikation: Flerlagstræ på betonbefæstigelselement X-DNI 72MX

1b) Støjniveau (kraft) $L_{WA, 1S} = 108 \text{ dB (A)}$
støjværdi relevant for arbejdsstedet $L_{pAlmax} = 103 \text{ dB (A)}$
(målt på højde med brugerens øre)

1e) Støjniveau (tryk) $\bar{L}'_{pA, 1S} = 95 \text{ dB (A)}$

Variationer i arbejdsbetingelserne kan medføre afvigelser fra disse støjværdier.

www.delpin.dk

Hilti Corporation

FL-9494 Schaan
Tel.: +423 / 234 21 11
Fax: +423 / 234 29 65
www.hilti.com

www.hilti.com